

# Mulino conico da laboratorio MC 100 Laboratory cone mill MC 100

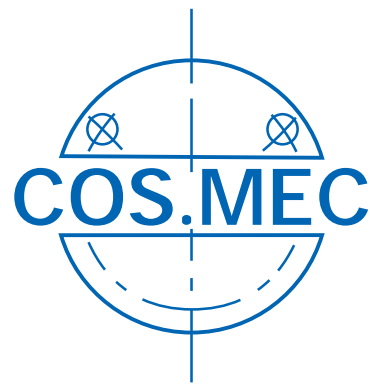

Apparecchio da laboratorio per calibrare prodotti secchi o umidi di diversa granulometria tramite una griglia con fori di dimensione e conformazione variabili in funzione del granulato da realizzare. Entrando nella camera di calibrazione, il prodotto viene schiacciato sulla griglia dalla pala rotante. La forma conica della rete favorisce lo scarico totale del prodotto.

*Laboratory equipment used to calibrate dry or wet products with various granule sizes and obtain an even grind using a screen with holes of the required size and shape. When entering into the calibration chamber, the product is crushed onto the screen by the rotating blade. The conical shape of the screen makes the total discharge of the product easier.*



## CARATTERISTICHE PRINCIPALI

1. Parti a contatto prodotto in AISI 316L lucidato a specchio e parti esterne in AISI 304 satinato fine
2. Tenute meccaniche in inox/PTFE
3. Bassa percentuale di superficie cieca a contatto prodotto nelle griglie per evitare depositi di polvere
4. Facile pulizia e rapida sostituzione delle reti
5. Parti a contatto prodotto autoclavabili
6. Design compatto per installazione in spazi ridotti
7. Macchina da tavolo
8. Inverter per regolazione della velocità
9. Possibilità di trattare prodotti completamente differenti
10. Progettazione secondo le normative CE e cGMP

## MAIN FEATURES

1. Parts in contact with product in mirror polished AISI 316L and external parts in fine satin polished AISI 304
2. St. st./PTFE mechanical seals
3. Low percentage of blind screen surface in contact with product to avoid powder deposits
4. Easy to clean and fast screen replacement
5. Parts in contact with product are autoclavable
6. Compact design for installation in small places
7. Tabletop machine
8. Inverter for rotation speed adjustment
9. Suitable for processing a wide range of products
10. Design in compliance with EC and cGMP regulations

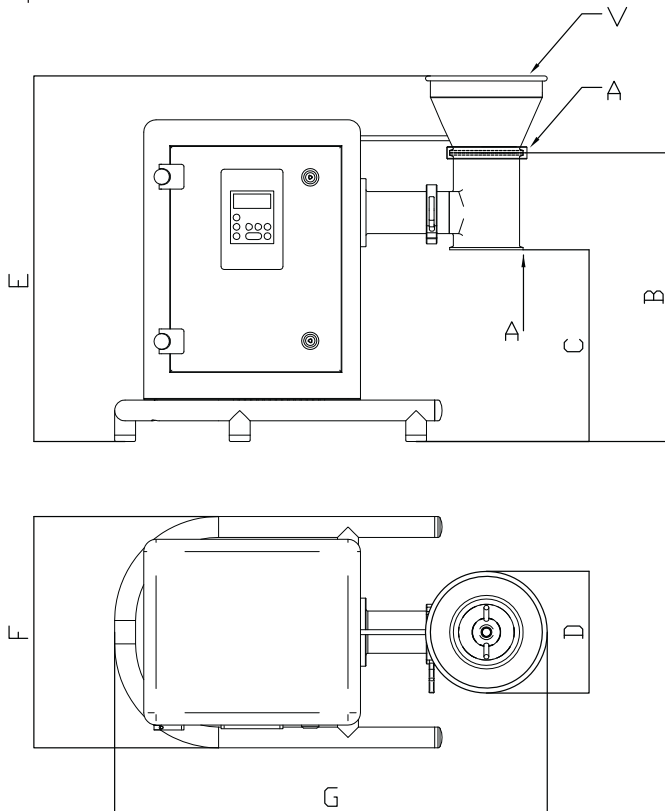

Modello / Model	MC 100
A	Clamp 100
B	470
C	310
D	168
E	590
F	374
G	692
V-volume	1,7 L
kW	0,25
Alimentazione Power supply	Monofasica, a richiesta Single phase, upon request
Velocità motore Rotor speed	900÷3000
* kg/h	50

\*La capacità produttiva indicata è variabile in funzione delle reti utilizzate e delle caratteristiche chimico-fisiche del prodotto.

\*The productive capacity varies according to the screens used and to the product chemical and physical characteristics.

## Opzionali

- Supporto carrellato o fisso
- Versione Ex-proof: classe di protezione componenti elettrici secondo direttiva ATEX

## Optionals

- Trolley or fixed support
- Ex-proof version: protection class for electrical components in compliance with ATEX directive

